

El taquete clasico para concreto y mampostería



MATERIALES DE CONSTRUCCIÓN

Apto para:

- Hormigón
- Piedra natural con estructura densa
- Piedra

VENTAJAS

- Expansor segmentado moldeado en aleacion de zinc con rosca interna.
- Zamac: una aleacion de Zinc, Aluminio, Magnesio y Cobre.
- Resistente a la corrosion.
- Cuando se ajusta el tornillo o la tuerca hexagonal, el cono se posiciona entre los segmentos reforzados y la pared generando presion de expansion.
- Permite instalar o desinstalar el objeto a fijar cuantas veces sea necesario.

APLICACIONES

- Rejillas
- Barandillas protectoras/pasamanos
- Escaleras
- Máquinas
- Puertas

APLICACIONES

- Rejillas
- Barandillas protectoras/pasamanos
- Escaleras
- Máquinas
- Puertas

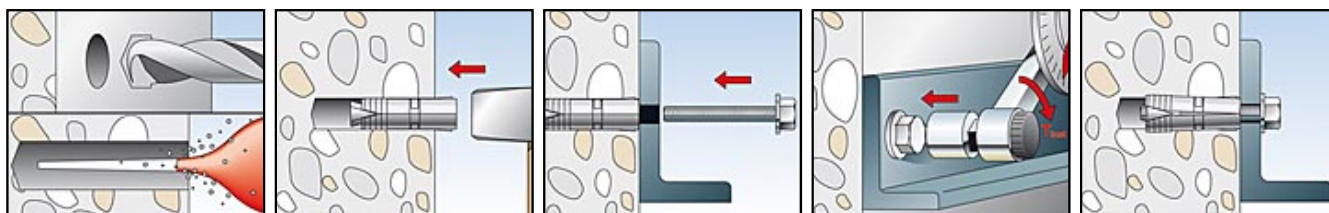

DATOS TÉCNICOS



Anclaje de expansión ZAMAC

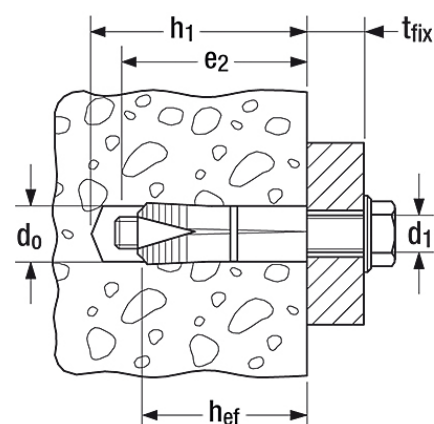

Nombre artículo	No.art.	Rosca [Inch]	Diámetro de agujero [Inch]	Profundidad de anclaje efect. [Inch]	L total [Inch]
ZAMAC 1/4	502897	1/4	1/2	1 1/2	1 3/4
ZAMAC 3/8	502898	3/8	5/8	1 3/4	2
ZAMAC 1/2	502899	1/2	7/8	2 1/2	3